

## Sezione A-A 1:100

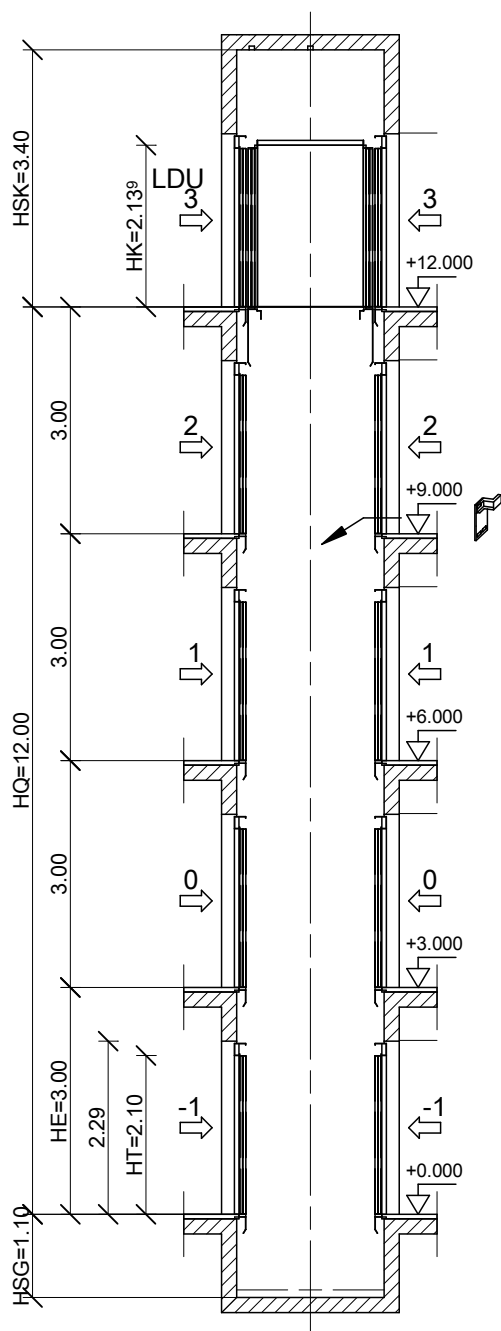

## Vano 1:50

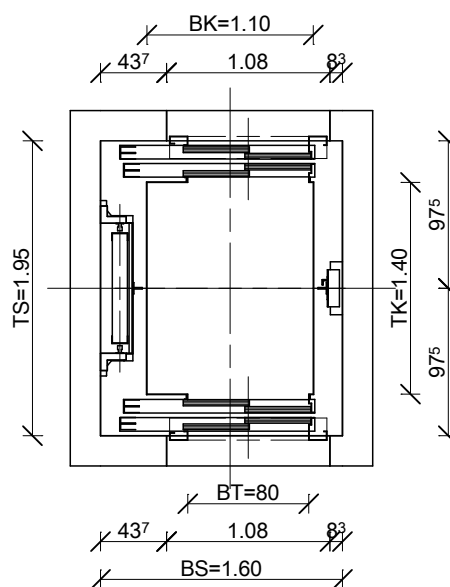

Tutte le dimensioni del disegno sono in cm!

### DATI PRINCIPALI:

BK x TK: Dimensioni cabina	1.10 x 1.40
BT x HT: Dimensioni porta	80 x 2.10
HK: Altezza cabina	2.13 <sup>9</sup>
HQ: Corsa (m)	12.00
BS x TS: Dimensioni vano	1.60 x 1.95
HSG / HSK: Fossa / Testata	1.10 / 3.40
Portata (kg)	630
Persone	8
Velocità (m/s)	1.00
Entrate	2

Piano No. Order 125/A

# Schindler 3100

Creato con SchindlerDraw Tools

Copyright © 2008 INVENTIO AG  
Tutti i diritti riservati.

INVENTIO AG, Seestrasse 55, CH-6052 Hergiswil, è il solo ed esclusivo proprietario di tutti i diritti d'autore e degli altri diritti di proprietà intellettuale nel presente documento.

L'utente di questa banca dati è autorizzato a scaricare, salvare e copiare i disegni, in modo tale da integrarli nei piani di costruzione. I dati tecnici e le dimensioni dell'ascensore e della scala mobile devono tuttavia rimanere invariati. Senza previo permesso scritto di INVENTIO AG, non è consentito copiare, scaricare, salvare, trasmettere, adattare o modificare in nessuna forma il contenuto di questa banca dati per qualsiasi altro scopo. INVENTIO si riserva il diritto di revocare tale licenza per qualsiasi motivo.

Salvo errori o omissioni  
Per favore, contattate la Schindler prima di procedere alla pianificazione di dettaglio



**Schindler**

## Sezione A-A 1:100

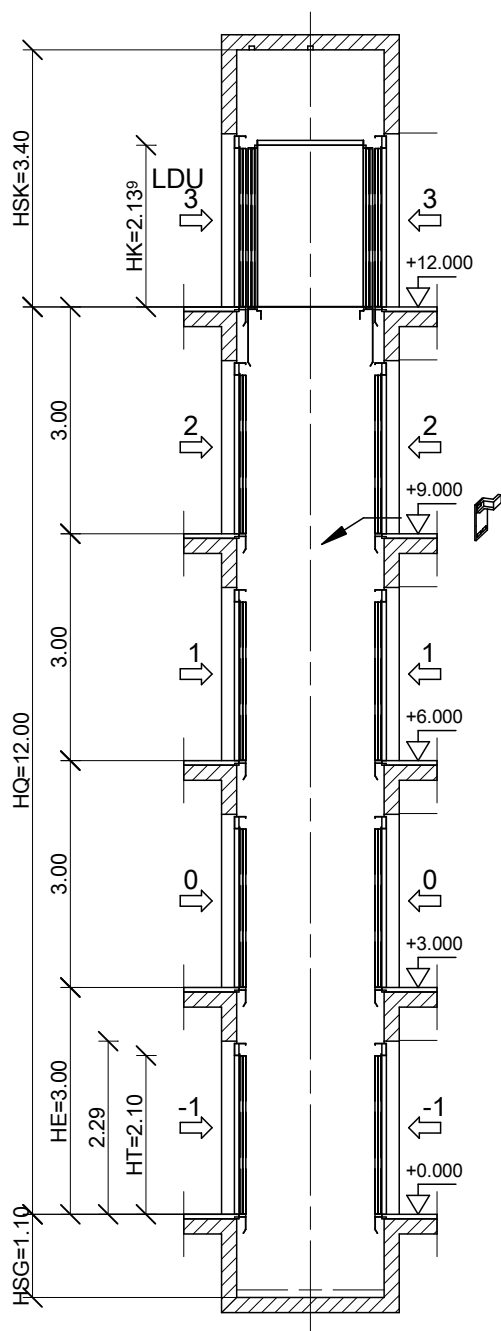

## Vano 1:50

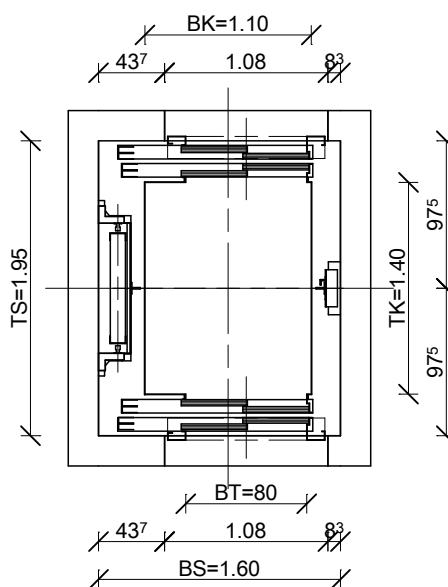

Tutte le dimensioni del disegno sono in cm!

### DATI PRINCIPALI:

BK x TK: Dimensioni cabina	1.10 x 1.40
BT x HT: Dimensioni porta	80 x 2.10
HK: Altezza cabina	2.13 <sup>9</sup>
HQ: Corsa (m)	12.00
BS x TS: Dimensioni vano	1.60 x 1.95
HSG / HSK: Fossa / Testata	1.10 / 3.40
Portata (kg)	630
Persone	8
Velocità (m/s)	1.00
Entrate	2

Piano No. Order 125/A

# Schindler 3100

Creato con SchindlerDraw Tools

Copyright © 2008 INVENTIO AG  
Tutti i diritti riservati.

INVENTIO AG, Seestrasse 55, CH-6052 Hergiswil, è il solo ed esclusivo proprietario di tutti i diritti d'autore e degli altri diritti di proprietà intellettuale nel presente documento.

L'utente di questa banca dati è autorizzato a scaricare, salvare e copiare i disegni, in modo tale da integrarli nei piani di costruzione. I dati tecnici e le dimensioni dell'ascensore e della scala mobile devono tuttavia rimanere invariati. Senza previo permesso scritto di INVENTIO AG, non è consentito copiare, scaricare, salvare, trasmettere, adattare o modificare in nessuna forma il contenuto di questa banca dati per qualsiasi altro scopo. INVENTIO si riserva il diritto di revocare tale licenza per qualsiasi motivo.

Salvo errori o omissioni  
Per favore, contattate la Schindler prima di procedere alla pianificazione di dettaglio

